

		DIN 7168	über 3 bis 6	6 - 30	30 - 120	120 - 400	400 - 1000			
		Freimaßtol.	± 0,1	± 0,2	± 0,3	± 0,5	± 0,8			
		DIN 3141	~	▽	▽	▽	▽			
Art der Änderung	Datum	Ra	geputzt/▽	12,5/▽	3,2/▽	0,8/▽	0,1/▽	Packmaß	+ Abmaße -	
Name	Datum	Auftraggeber						Werkstoff	GGG-60	
Gez.	04.04.07	FCS Art.Nr.:301002003550						Maßstab	2 : 1	
Gep.								Auftrags-Nr.		
Rev.		Benennung						Zeichn-Nr.		A01-003.F
莫克 1220-3		控制杆 Typ A								

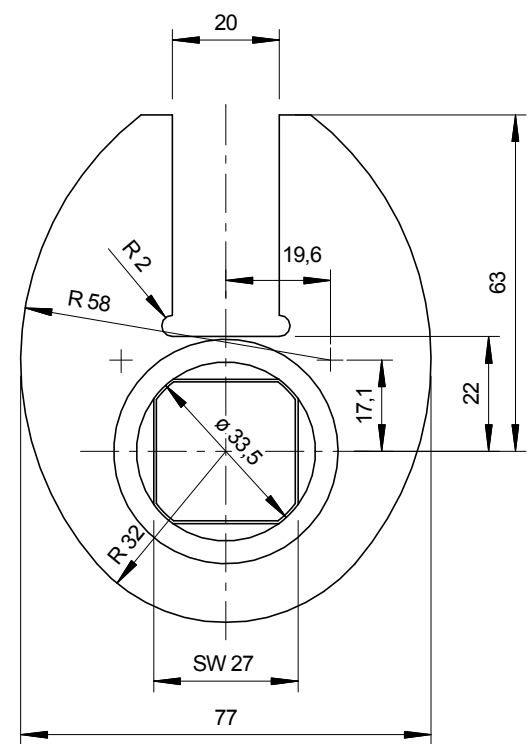

		DIN 7168	über 3 bis 6	6 - 30	30 - 120	120 - 400	400 - 1000			
		Freimaßtol.	± 0,1	± 0,2	± 0,3	± 0,5	± 0,8			
		DIN 3141	~	▽	▽▽	▽▽▽	▽▽▽▽			
Art der Änderung	Datum	Ra	geputzt	12,5	3,2	0,8	0,1	Packmaß	+ Abmaße -	
Name	Datum	Auftraggeber					Werkstoff	GGG-60		
Gez.	Friesen	03.04.07	FCS Art.Nr.:301002004470					Maßstab	Stückzahl	
Gep.	HPH	23.04.08						1:1		
Rev.			Benennung					Auftrags-Nr.		
莫克1220-6		控制杆 Typ B					Zeichn-Nr.		B01-003.F	

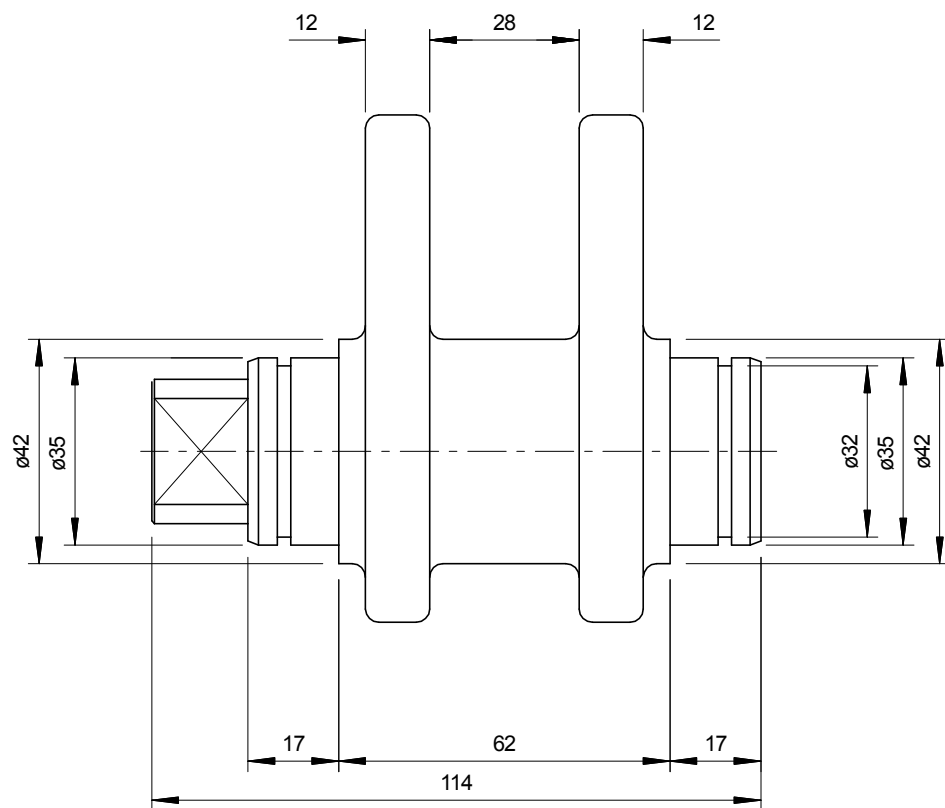
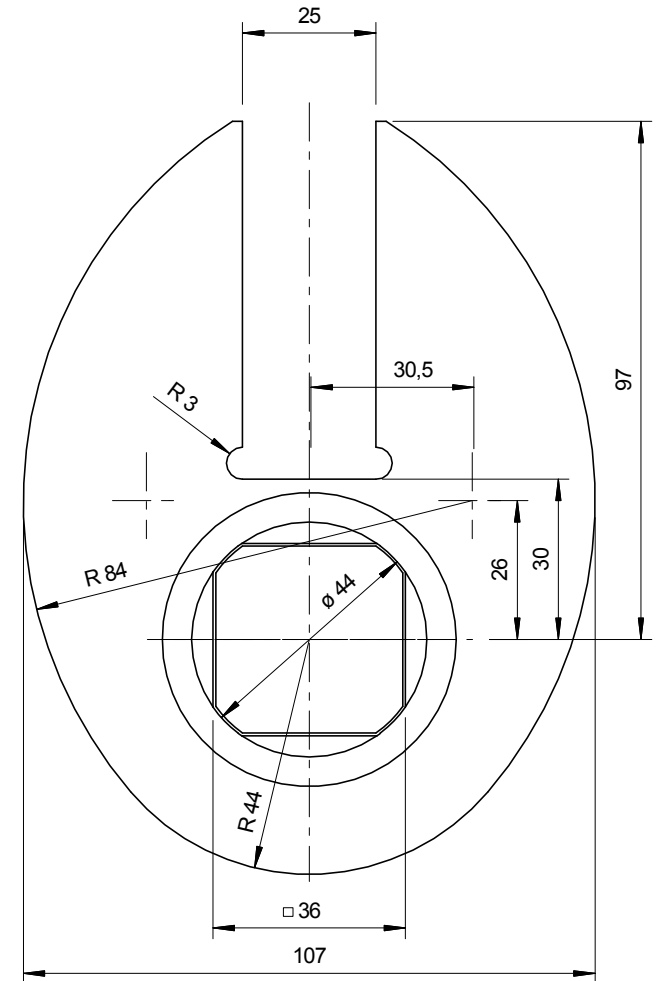
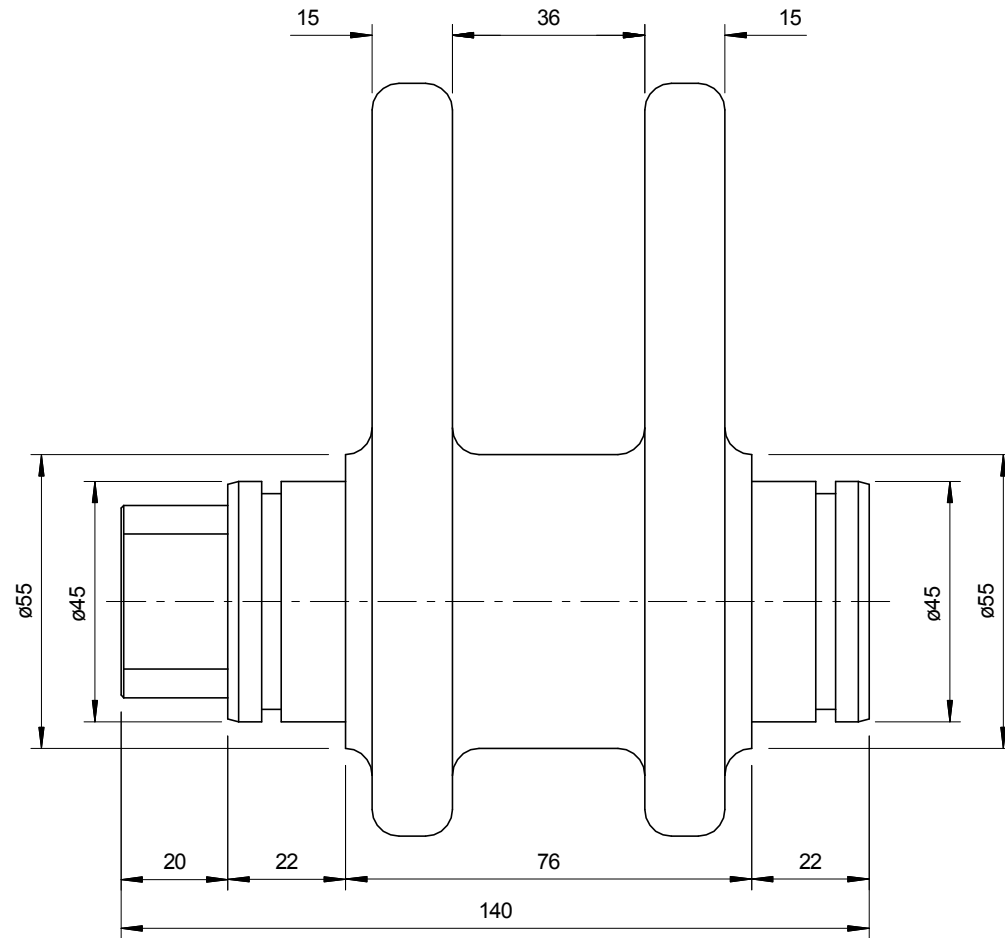

		DIN 7168	über 3 bis 6	6 - 30	30 - 120	120 - 400	400 - 1000			
		Freimaßtol.	± 0,1	± 0,2	± 0,3	± 0,5	± 0,8			
		DIN 3141	~	▽	▽	▽	▽			
Art der Änderung	Datum	Ra	geputzt	12,5	3,2	0,8	0,1	Packmaß	+ Abmaße -	
Name	Datum	Auftraggeber						Werkstoff	GGG 60	
Gez.	30.03.07	FCS Art.Nr.:301002004480						Maßstab	Stückzahl	
Gep.								1:1		
Rev.								Auftrags-Nr.		
莫克1220-9		Benennung						控制杆 Typ C		Zeichn-Nr. C01-003.F

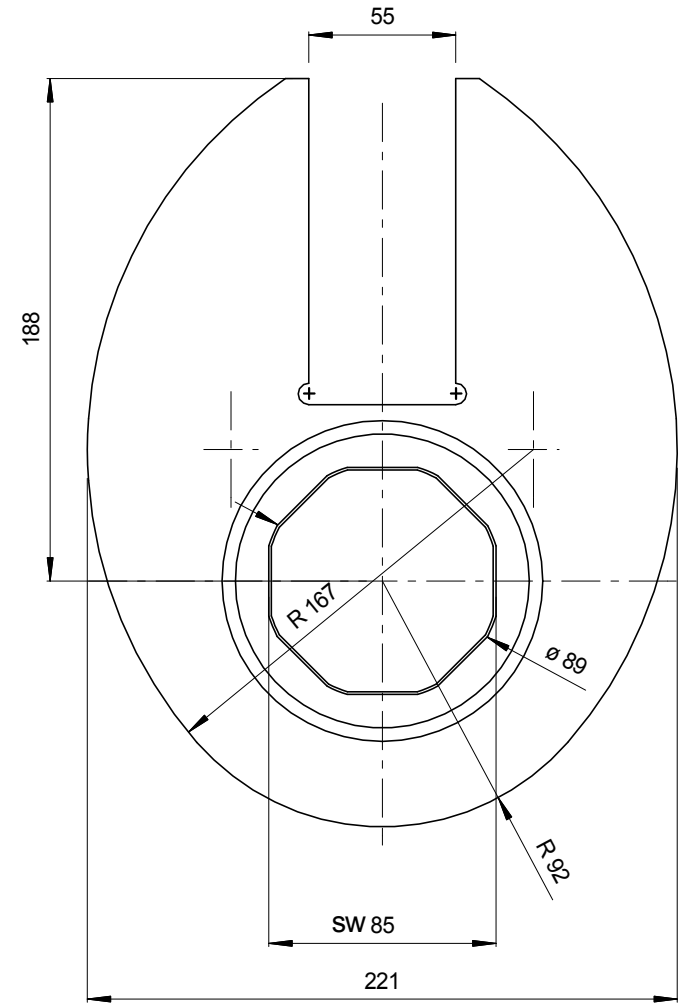
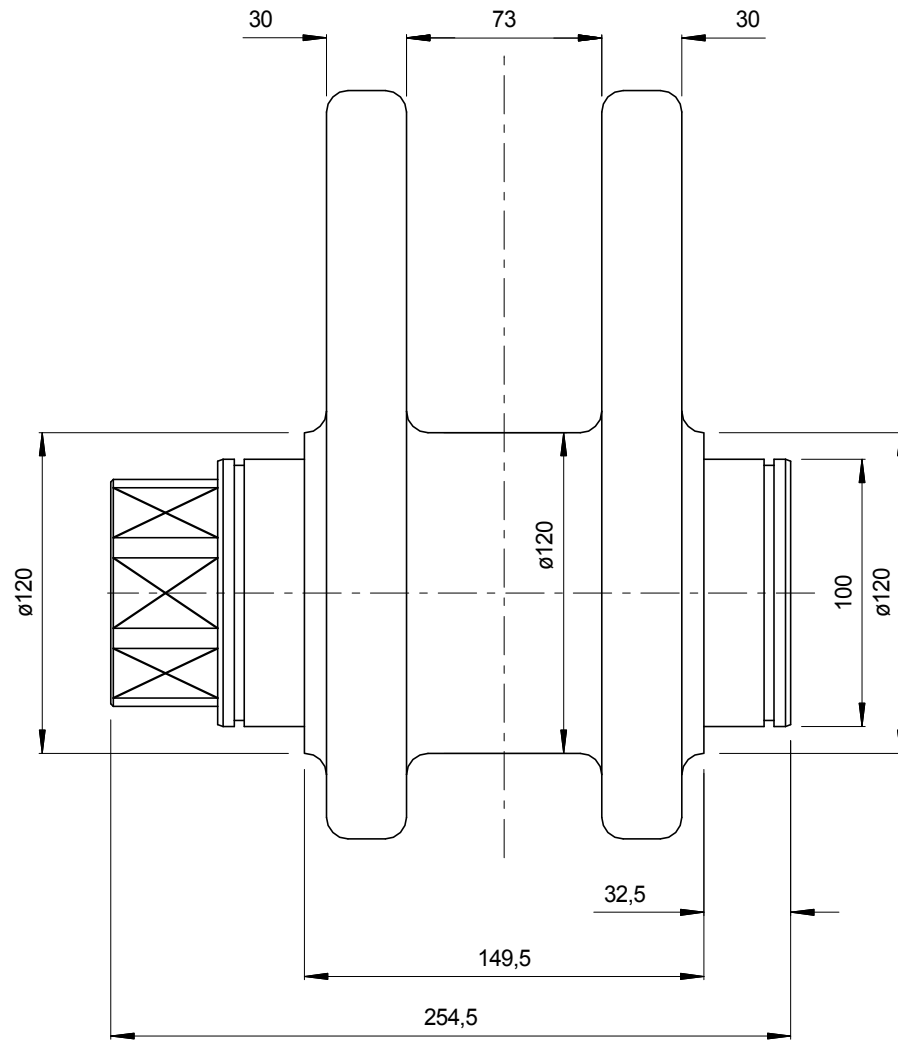

		DIN 7168	über 3 bis 6	6 - 30	30 - 120	120 - 400	400 - 1000			
		Freimaßtol.	± 0,1	± 0,2	± 0,3	± 0,5	± 0,8			
		DIN 3141	~	▽	▽	▽	▽			
Art der Änderung	Datum	Ra	geputzt/▽	12,5/▽	3,2/▽	0,8/▽	0,1/▽	Packmaß	+ Abmaße -	
Name	Datum	Auftraggeber					Werkstoff	GGG-60		
Gez.	05.03.07	FCS Art.Nr.:301002004490					Maßstab	Stückzahl		
Gep.							1 : 2			
Rev.		Benennung					Auftrags-Nr.			
莫克1220-12		控制杆 Typ D					Zeichn-Nr.		D01-003.F	